

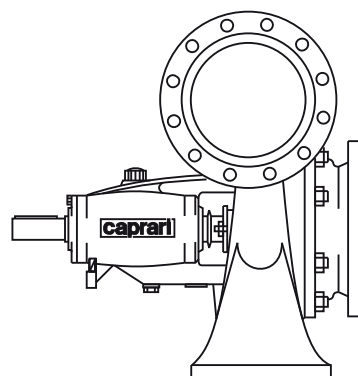

SINGLE-STAGE PUMPS WITH
HORIZONTAL SHAFT
*ГОРИЗОНТАЛЬНЫЕ
ОДНОСТУПЕНЧАТЫЕ НАСОСЫ*
POMPE MONOSTADIO AD ASSE
ORIZZONTALE

BHR



caprari

pumping power

ISO 9001
ISO 14001
ISO 45001
BUREAU VERITAS
Certification



	Page - Стр. - Pagina
Technical data electric motors; <i>Технические данные электродвигателей</i> ; Dati tecnici motori elettrici	3
Pump construction and materials; <i>Конструкция и материалы насоса</i> ; Costruzione pompa e materiali	4
Operating data; <i>Рабочие характеристики</i> ; Caratteristiche di funzionamento	5
Overall dimensions and weights; <i>Общие габариты и вес</i> ; Dimensioni di ingombro e pesi	7
Selection - Dimensions and weights for base mounted electric pumps; <i>Подбор - габариты и вес электронасосов на раме</i> ; Selezione - Dimensioni e pesi elettropompe su base 2	8
Flanges - <i>Фланцы</i> - Flange	9
Technical data - <i>Технические данные</i> - Dati tecnici	10

Technical data standardized enclosed electric motors (Indicatives values according to the type of motor installed)
 Технические данные нормализованных закрытых электродвигателей (приблизительные значения в зависимости от марки двигателя)
 Dati tecnici motore elettrico chiuso normalizzato (Valori indicativi in funzione della marca di motore utilizzato)

Motor power Мощность двигателя Potenza motore	4 Poles 50 Hz 4 Полюса 50 Гц 4 Poli 50 Hz			6 Poles 50 Hz 6 Полюсов 50 Гц 6 Poli 50 Hz		
	Max. number starts/hour* Макс. количество пусков в час* Numero massimo di avviamenti/ora*	Voltage variation Изменение напряжения Variazione di tensione	Dinamic momentum J Динамический момент J Momento dinamico J	Max. number starts/hour* Макс. количество пусков в час* Numero massimo di avviamenti/ora*	Voltage variation Изменение напряжения Variazione di tensione	Dinamic momentum J Динамический момент J Momento dinamico J
[kW]		[%]	[kg m ²]		[%]	[kg m ²]
4				3	± 10 (400V)	0,05
5,5				3	± 10 (400V)	0,065
7,5				3	± 10 (400V)	0,117
11				3	± 10 (400V)	0,177
15	3	± 10 (400V)	0,129	3	± 10 (400V)	0,316
18,5	3	± 10 (400V)	0,19			
22	3	± 10 (400V)	0,226			
30	3	± 10 (400V)	0,361			
37	3	± 10 (400V)	0,63			

- Axial drive only, by flexible coupling.

- Electric motor operating limits in compliance with IEC 34-1

* Equally distributed.

SPECIFICATIONS
Efficiency class: IE3

- Только осевой привод с помощью упругой муфты.

- Пределы эксплуатации для электродвигателей в соответствии с IEC 34-1

* Рекомендуется равномерное распределение.

ХАРАКТЕРИСТИКИ
Класс эффективности: IE3

- Azionamento solo coassiale tramite giunto elastico.

- Limiti d'utilizzo motore elettrico secondo IEC 34-1.

* Consigliati equamente ripartiti.

CARATTERISTICHE
Classe di efficienza: IE3

Pump construction and materials
 Конструкция и материалы насоса
 Costruzione pompa e materiali

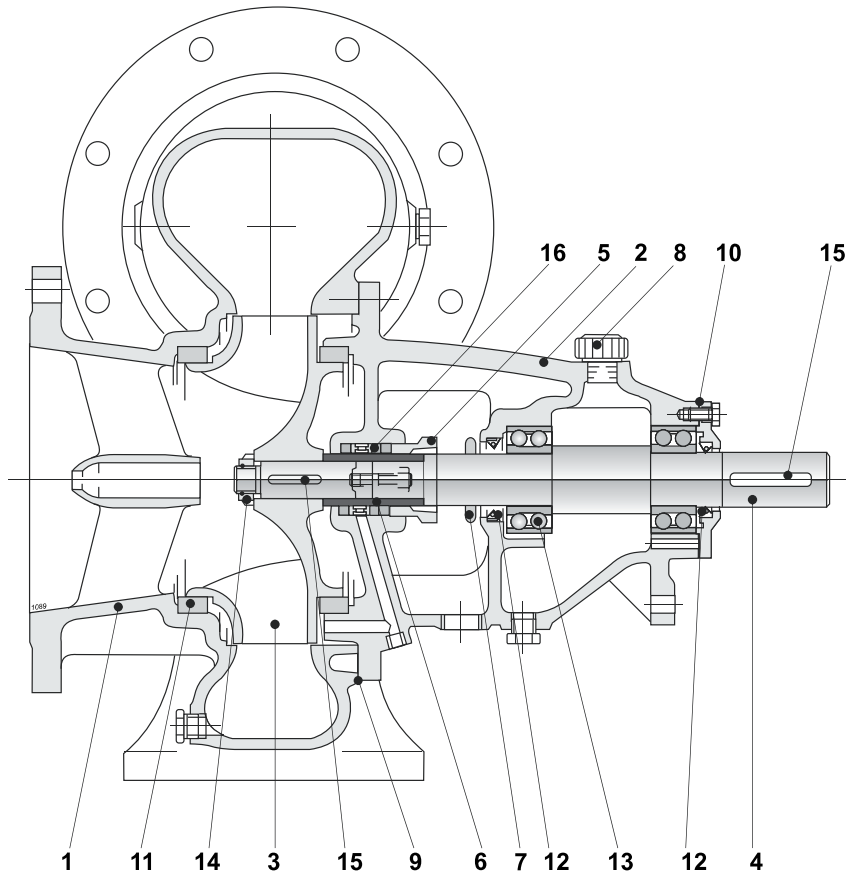

Pos.	Parts	Materials	Компонент	Материал	Nomenclatura	Materiale
1	Delivery casing	Cast iron	Корпус подающей части	Серый чугун	Corpo mandata	Ghisa grigia
2	Bearing support	Cast iron	Опора подшипника	Серый чугун	Supporto cuscinetto	Ghisa grigia
3	Impeller	Nodular cast iron	Раб. колесо	Сфероидал. чу	Girante	Ghisa sferoidale
4	Pump shaft	Steel	Вал насоса	Сталь	Albero pompa	Acciaio
5	Stuffing box	Cast iron	Сальник	Серый чугун	Premitreccia	Ghisa grigia
6	Shaft sleeve	Steel	Втулка вала	Сталь	Bussola albero	Acciaio
7	Water retainer	Rubber	Отражатель воды	Резина	Para acqua	Gomma
8	Oil plug	Aluminium/rubber	Пробка для масла	Алюминий/Резина	Tappo olio	Alluminio/gomma
9	Gasket for suction cover	Impregnated plastic material	Уплотнение корпуса насоса	Пропитанный пластик	Guarnizione corpo pompa	Mat. plastico impregnato
10	Gasket for flange	Impregnated plastic material	Уплотнение фланца	Пропитанный пластик	Guarnizione flangia	Mat. plastico impregnato
11	Wear ring	Cast iron	Износное кольцо	Серый чугун	Anello sede girante	Ghisa grigia
12	Seal ring	Rubber	Уплотнит. кольцо	Резина	Anello di tenuta	Gomma
13	Ball bearing	-	Подшипник	-	Cuscinetto	-
14	Threaded locking ring	Steel	Шайба	Сталь	Ghiera	Acciaio
15	Feather key	Steel	Шпилька	Сталь	Linguetta	Acciaio
16	Packing	HT Composite	Набивка сальника	Композит HT	Baderna	Composito HT

Screws and nuts in stainless steel.

Винты и гайки из нержав. стали.

Viti e dadi in acciaio inox.

Operating data
Рабочие характеристики
Caratteristiche di funzionamento

Type Typ Tipo	DNa x DNm [mm]	Impeller trimming Редукция раб. кол. Riduzione giranti	Capacity Расход Portata																
			[l/m]	0	1800	2100	2400	2700	3000	3600	4200	4800	5400	6000	6600	7200	7800	8400	9000
			[m³/h]	0	108	126	144	162	180	216	252	288	324	360	396	432	468	504	540
			[l/s]	0	30	35	40	45	50	60	70	80	90	100	110	120	130	140	150

Operating data at 950 r.p.m. - Характеристики при 950 об./мин. - Prestazioni a 950 giri/minuto

BHR200	200x200	D	H	6	5,5	5,4	5,4	5,3	5,2	4,9	4,3	3,4	-	-	-	-	-	-
			P	-	2,6	2,8	3	3,2	3,4	3,7	3,9	4	-	-	-	-	-	-
BHR200	200x200	C	H	6,5	6,1	6	6	5,9	5,8	5,5	4,9	3,9	-	-	-	-	-	-
			P	-	2,9	3,1	3,3	3,5	3,7	4,1	4,3	4,4	-	-	-	-	-	-
BHR200	200x200	B	H	7,4	6,9	6,9	6,9	6,8	6,7	6,4	5,9	5,1	4	-	-	-	-	-
			P	-	3,4	3,6	3,9	4,1	4,4	4,8	5,2	5,4	5,5	-	-	-	-	-
BHR200	200x200	A	H	8	7,6	7,6	7,7	7,6	7,5	7,2	6,7	5,8	4,6	-	-	-	-	-
			P	-	4	4,2	4,5	4,7	5	5,4	5,8	6,1	6,2	-	-	-	-	-
NPSH			[m]	-	3,1	3,1	3,1	3,1	3,1	3,1	3,2	3,2	3,4	-	-	-	-	-

M.E.I. ≥ 0.40

Operating data at 1140 r.p.m. - Характеристики при 1140 об./мин. - Prestazioni a 1140 giri/minuto

BHR200	200x200	D	H	8,6	-	8	7,9	7,8	7,8	7,5	7,1	6,5	5,6	4,2	-	-	-	-
			P	-	-	4,5	4,8	5	5,3	5,8	6,3	6,7	6,9	6,9	-	-	-	-
BHR200	200x200	C	H	9,4	-	8,7	8,7	8,6	8,6	8,3	8	7,4	6,4	5,2	-	-	-	-
			P	-	-	4,9	5,2	5,5	5,8	6,4	6,9	7,4	7,6	7,7	-	-	-	-
BHR200	200x200	B	H	10,6	-	10	10	9,9	9,9	9,8	9,4	8,9	8,1	6,9	5,5	-	-	-
			P	-	-	5,7	6,1	6,4	6,8	7,6	8,2	8,8	9,2	9,4	9,5	-	-	-
BHR200	200x200	A	H	11,5	-	11	11	11	11	10,8	10,5	9,9	9,1	7,8	6,4	-	-	-
			P	-	-	6,7	7,1	7,4	7,8	8,6	9,3	9,8	10,3	10,6	10,7	-	-	-
NPSH			[m]	-	-	2,9	2,9	2,9	2,9	2,9	2,9	3	3,1	3,2	3,4	-	-	-

M.E.I. ≥ 0.40

Operating data at 1450 r.p.m. - Характеристики при 1450 об./мин. - Prestazioni a 1450 giri/minuto

BHR200	200x200	D	H	13,8	-	-	-	-	-	12,7	12,5	12,1	11,5	10,6	9,5	8,2	-	-
			P	-	-	-	-	-	-	11,2	12,1	12,9	13,5	14,1	14,4	14,8	-	-
BHR200	200x200	C	H	15,1	-	-	-	-	-	13,9	13,7	13,2	12,6	11,7	10,5	9,2	-	-
			P	-	-	-	-	-	-	12,1	12,9	13,7	14,4	14,9	15,3	15,6	-	-
BHR200	200x200	B	H	16,9	-	-	-	-	-	15,9	15,8	15,5	15	14,1	13	11,8	10,3	-
			P	-	-	-	-	-	-	13,8	14,9	15,9	16,7	17,5	18	18,5	18,8	-
BHR200	200x200	A	H	18,7	-	-	-	-	-	17,6	17,7	17,5	17	16,2	15	13,6	12	-
			P	-	-	-	-	-	-	15,4	16,7	18	19,1	20	20,6	21,5	21,5	-
NPSH			[m]	-	-	-	-	-	-	2,8	3	3,2	3,4	3,7	4,1	4,6	5,5	-

M.E.I. ≥ 0.40

Operating data at 1600 r.p.m. - Характеристики при 1600 об./мин. - Prestazioni a 1600 giri/minuto

BHR200	200x200	D	H	16,8	-	-	-	-	-	15,6	15,5	15,3	14,8	14,1	13,1	11,8	10,3	-
			P	-	-	-	-	-	-	13,9	15,2	16,4	17,4	18,2	18,8	19,3	19,6	-
BHR200	200x200	C	H	18,5	-	-	-	-	-	17	16,9	16,6	16,1	15,2	14,2	12,9	11,5	-
			P	-	-	-	-	-	-	15,3	16,5	17,7	18,7	19,5	20,1	20,5	20,8	-
BHR200	200x200	B	H	20,7	-	-	-	-	-	19,3	19,1	18,8	18,2	17,2	16,1	14,7	13,1	11,3
			P	-	-	-	-	-	-	19,2	20,5	21,7	22,9	23,9	24,7	25,2	25,4	25,4
BHR200	200x200	A	H	22,7	-	-	-	-	-	21,6	21,5	21,2	20,6	19,7	18,5	17,1	15,4	13,4
			P	-	-	-	-	-	-	22	23,4	24,7	26	27,2	28,2	29,1	29,1	29
NPSH			[m]	-	-	-	-	-	-	3,6	3,7	3,9	4,2	4,4	4,7	5,1	5,5	6,1

M.E.I. ≥ 0.40

Operating data at 1750 r.p.m. - Характеристики при 1750 об./мин. - Prestazioni a 1750 giri/minuto

BHR200	200x200	D	H	19,9	-	-	-	-	-	18,4	18,2	17,7	17	16	14,8	13,3	-	-
			P	-	-	-	-	-	-	18,7	20,2	21,4	22,5	23,5	24,2	24,6	-	-
BHR200	200x200	C	H	22	-	-	-	-	-	20,1	19,9	19,5	18,8	17,8	16,6	14,9	12,9	-
			P	-	-	-	-	-	-	20,4	22	23,4	24,6	25,5	26,1	26,5	26,6	-
BHR200	200x200	B	H	24,5	-	-	-	-	-	22,7	22,5	22,3	21,8	21,1	20,1	18,7	16,8	14,5
			P	-	-	-	-	-	-	23,3	25,1	26,8	28,3	29,6	30,7	31,5	31,9	32
BHR200	200x200	A	H	27,1	-	-	-	-	-	-	25,4	25,1	24,7	24,1	23,1	21,8	19,9	17,4
			P	-	-	-	-	-	-	-	28,9	30,7	32,3	33,7	34,9	35,8	36,4	36,6
NPSH			[m]	-	-	-	-	-	-	3	3,5	4	4,4	4,9	5,5	6	6,7	7,4

M.E.I. ≥ 0.40

H = Total manometric head at the bowl assembly in [m]
P = Power absorbed by the bowl assembly in [kW]

H = Общая манометрич. высота на корпусе насоса в [м]
P = Потребляемая мощность корпуса насоса в [кВт]

H = Prevalenza manometrica totale al corpo pompa in [m]
P = Potenza assorbita dal corpo pompa in [kW]

Operating data
Рабочие характеристики
Caratteristiche di funzionamento

Type Typo	DNa x DNm [mm]	Impeller trimming Редуциция раб. кол. Riduzione giranti	Capacity Расход Portata																			
			[l/m]	0	4200	4800	5400	6000	6600	7200	7800	8400	9000	9600	10200	10800	11400	12000	13500	15000	16500	18000
			[m³/h]	0	252	288	324	360	396	432	468	504	540	576	612	648	684	720	810	900	990	1080
[l/s]	0	70	80	90	100	110	120	130	140	150	160	170	180	190	200	225	250	275	300			

Operating data at 950 r.p.m. - Характеристики при 950 об./мин. - Prestazioni a 950 giri/minuto

BHR250	250x250	D	H P	6,7 -	4,9 5,1	4,7 5,2	4,4 5,2	4 5,1	3,6 5	3 4,8	2,4 4,5	-	-	-	-	-	-	-	-	-	-	-
BHR250	250x250	C	H P	7,2 -	5,5 5,7	5,4 5,9	5,2 6	4,9 6	4,4 5,9	3,9 5,8	3,2 5,5	2,5 5	-	-	-	-	-	-	-	-	-	-
BHR250	250x250	B	H P	7,5 -	6,1 6,2	5,9 6,5	5,8 6,6	5,5 6,7	5 6,6	4,5 6,5	3,9 6,2	3,2 5,9	2,4 5,4	-	-	-	-	-	-	-	-	-
BHR250	250x250	A	H P	7,7 -	6,5 6,7	6,4 7	6,3 7,3	6 7,4	5,7 7,5	5,3 7,5	4,7 7,3	4,1 7,1	3,3 6,6	2,4 6	-	-	-	-	-	-	-	-
NPSH			[m]	-	3,6	3,6	3,6	3,6	3,7	3,7	3,8	3,9	4,1	-	-	-	-	-	-	-	-	-
M.E.I. ≥ 0.40																						

Operating data at 1140 r.p.m. - Характеристики при 1140 об./мин. - Prestazioni a 1140 giri/minuto

BHR250	250x250	D	H P	9,6 -	-	7 8,6	6,9 8,9	6,7 9,1	6,3 9,1	5,9 8,9	5,3 8,7	4,6 8,3	3,9 7,9	3,1 7,5	-	-	-	-	-	-	-	-
BHR250	250x250	C	H P	10,4 -	-	8,1 9,8	8 10,1	7,8 10,4	7,5 10,5	7,1 10,5	6,6 10,4	5,9 10,1	5,2 9,7	4,4 9,3	3,5 8,7	-	-	-	-	-	-	-
BHR250	250x250	B	H P	10,7 -	-	8,7 10,7	8,7 11	8,5 11,3	8,2 11,5	7,8 11,6	7,4 11,5	6,8 11,4	6,2 11,1	5,4 10,8	4,6 10,4	3,7 9,7	-	-	-	-	-	-
BHR250	250x250	A	H P	11,3 -	-	9,4 11,8	9,4 12,2	9,3 12,5	9,1 12,8	8,8 12,9	8,3 13	7,8 13	7,2 12,8	6,5 12,6	5,7 12,3	4,9 11,8	4 11,2	-	-	-	-	-
NPSH			[m]	-	-	3,6	3,6	3,6	3,6	3,6	3,6	3,7	3,7	3,8	3,9	4,1	-	-	-	-	-	
M.E.I. ≥ 0.40																						

Operating data at 1450 r.p.m. - Характеристики при 1450 об./мин. - Prestazioni a 1450 giri/minuto

BHR250	250x250	D	H P	15,7 -	-	-	-	-	-	11,1 19	10,9 19	10,5 18,9	10 18,8	9,4 18,3	8,6 17,9	7,8 17,2	6,9 16,4	5,9 16,4	-	-	-	-
BHR250	250x250	C	H P	16,1 -	-	-	-	-	-	12,7 21,8	12,6 21,7	12,3 21,7	11,7 21,6	11 21,5	10,3 21,3	9,5 21	8,6 20,5	7,7 19,9	-	-	-	
BHR250	250x250	B	H P	16,8 -	-	-	-	-	-	13,8 23,8	13,7 23,8	13,4 23,8	13 23,9	12,5 23,9	11,8 23,8	11,1 23,8	10,2 23,6	9,3 23,1	6,5 21	-	-	
BHR250	250x250	A	H P	17,9 -	-	-	-	-	-	14,8 25,7	14,6 25,9	14,4 26	14 26,1	13,6 26,2	13 26,2	12,4 26,2	11,6 26,1	10,8 25,9	8,2 24,7	-	-	
NPSH			[m]	-	-	-	-	-	-	3,7	3,7	3,7	3,7	3,7	3,8	3,9	4	4,2	4,8	-	-	
M.E.I. ≥ 0.40																						

Operating data at 1600 r.p.m. - Характеристики при 1600 об./мин. - Prestazioni a 1600 giri/minuto

BHR250	250x250	D	H P	19 -	-	-	-	-	-	13,8 25,6	13,7 25,7	13,4 25,7	13 25,6	12,5 25,5	11,9 25,2	11,1 24,8	10,2 24,3	9,3 23,7	6,7 21,7	-	-	
BHR250	250x250	C	H P	19,6 -	-	-	-	-	-	15,6 29	15,6 29,2	15,4 29,3	15,1 29,4	14,6 29,3	14 29,2	13,3 28,9	12,4 28,6	11,5 28,1	8,9 26,3	-	-	
BHR250	250x250	B	H P	20,6 -	-	-	-	-	-	16,8 31,7	16,8 31,9	16,7 32	16,4 32,1	16 32,2	15,5 32,2	14,9 32,3	14,2 32,2	13,4 32	10,9 30,6	7,8 28,4	-	
BHR250	250x250	A	H P	21,7 -	-	-	-	-	-	18 33,9	17,9 34,2	17,8 34,5	17,6 34,9	17,3 35,2	16,9 35,4	16,4 35,6	15,8 35,7	15 35,6	12,8 35	9,9 33,3	-	
NPSH			[m]	-	-	-	-	-	-	4,5	4,4	4,3	4,3	4,3	4,3	4,4	4,5	4,7	5,3	6,2	-	
M.E.I. ≥ 0.40																						

Operating data at 1750 r.p.m. - Характеристики при 1750 об./мин. - Prestazioni a 1750 giri/minuto

BHR250	250x250	D	H P	22 -	-	-	-	-	-	15,8 32,5	15,7 32,6	15,4 32,7	14,9 32,6	14,2 32,4	13,5 32	12,6 31,6	10,2 29,8	7,3 27,1	-	-		
BHR250	250x250	C	H P	23,3 -	-	-	-	-	-	18 37,2	17,9 37,4	17,6 37,5	17,1 37,6	16,5 37,5	15,8 37,3	15,1 37,3	12,8 35,9	9,9 33	-	-		
BHR250	250x250	B	H P	24,6 -	-	-	-	-	-	19,8 41,3	19,6 41,6	19,3 41,8	18,9 42	18,4 42,2	17,8 42,1	17,1 42,1	15 41,2	12,3 38,9	9,1 35,2	-		
BHR250	250x250	A	H P	26,7 -	-	-	-	-	-	21,2 45	21,1 45,4	20,9 45,7	20,5 46,1	20,1 46,3	19,6 46,5	19 46,6	17,3 46,4	14,8 45,1	11,8 42,6	8,5 38,3		
NPSH			[m]	-	-	-	-	-	-	4,9	4,8	4,8	4,8	4,8	4,9	5,1	5,6	6,5	7,8	9,5		
M.E.I. ≥ 0.40																						

H = Total manometric head at the bowl assembly in [m]
P = Power absorbed by the bowl assembly in [kW]

H = Общая манометрич. высота на корпусе насоса в [м]
P = Потребляемая мощность корпуса насоса в [кВт]

H = Prevalenza manometrica totale al corpo pompa in [m]
P = Potenza assorbita dal corpo pompa in [kW]

Overall dimensions and weights
 Общие габариты и вес
 Dimensioni di ingombro e pesi

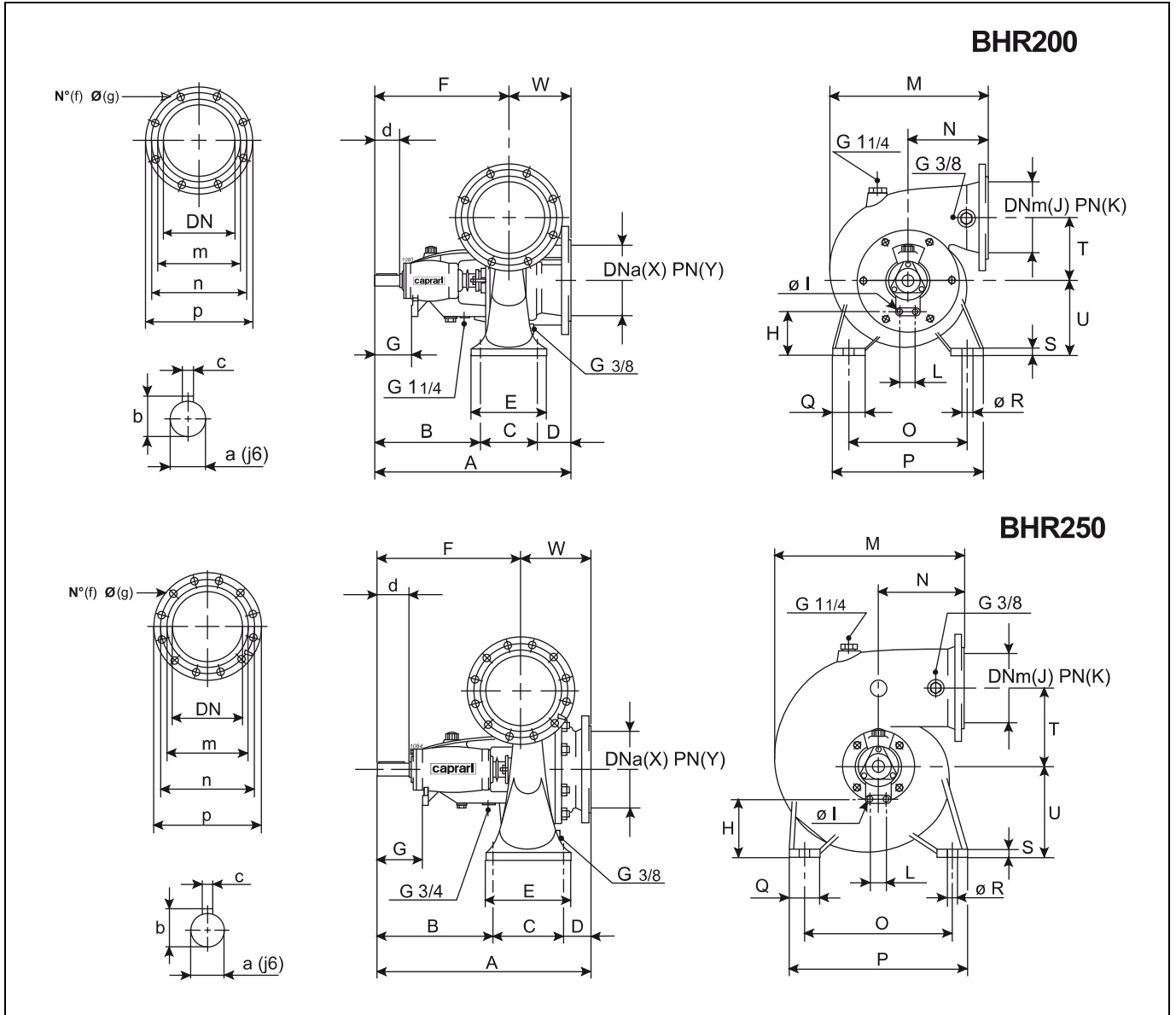

Type Tun Tipo	Weight Bec Peso [kg]	DN	A	B	C	D	E	F	G	H	I	J	K	L	M	N	O	P	Q	R	S	T	U	V	W	X	Y	f	g	m	n	p
		[mm]																														
BHR200	117	200	590	320	180	90	220	410	115	135	11,5	200	6	70	465	230	350	450	100	19	20	190	225	250	180	200	6	8	18	250	280	320
BHR250	230	250	735	395	250	90	300	500	155	210	11,5	250	6	70	657	300	500	608	100	25	25	270	320	370	235	250	6	12	18	300	335	375

Shaft projection Выступ вала Sporgenza d'albero				
Type Tun Tipo	a	b	c	d
[mm]				
BHR200	38	41	10	80
BHR250	48	51,5	14	110

Selection - dimensions and weights for base mounted electric pumps
 Подбор - габариты и вес электронасосов на раме
 Selezione - dimensioni e pesi elettropompe su base

COUPLINGS WITH STANDARDIZED ENCLOSED ELECTRIC MOTORS
 СОЕДИНЕНИЯ С НОРМАЛИЗОВАННЫМИ ЗАКРЫТЫМИ ЭЛЕКТРОДВИГАТЕЛЯМИ
 ACCORPIAMENTI CON MOTORI ELETTRICI CHIUSI NORMALIZZATI

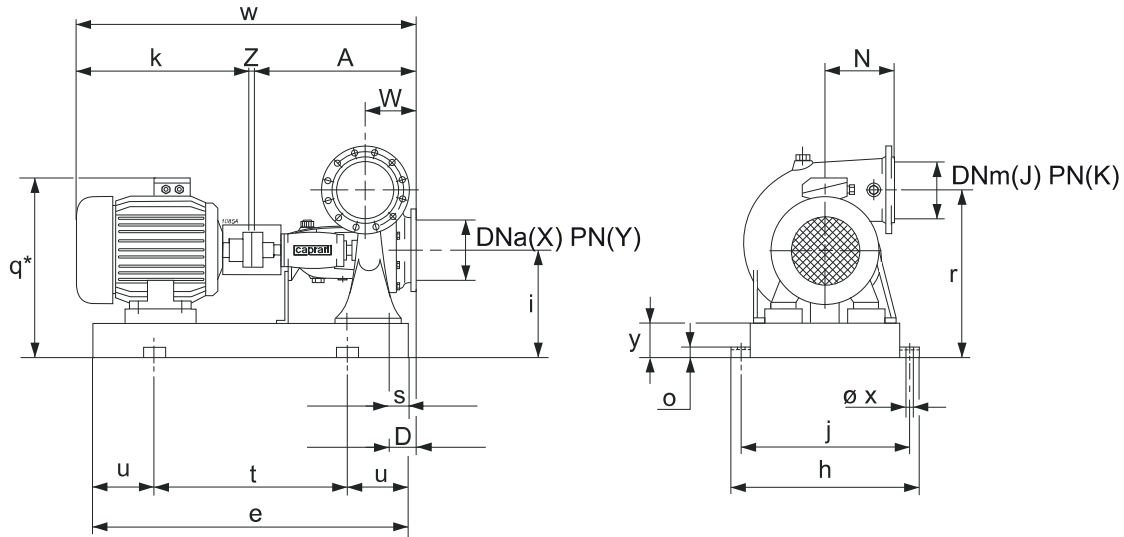

* Valori indicativi in funzione della marca di motore utilizzato
 Приблизительные значения в зависимости от марки двигателя

4 POLES
 4 ПОЛЮСА
 4 POLI

Pump Насос Pompa	Motor Двигатель Motore	BGA	Weight Вес Peso	A	D	J	K	N	W	X	Y	Z	e	h	i	j	k	o	q*	r	s	t	u	w	x	y	
Type Тип Tipo	[kW]	Size Размер Grand.	Type Тип Tipo	[kg]	[mm]																						
BHR200	15	160L	328/4G	325	590	90	200	6	230	180	200	6	4	1081	580	325	530	627	42	576	515	35	731	175	1221	20	100
BHR200	18,5	180M	317/4G	362	590	90	200	6	230	180	200	6	4	1096	580	325	530	665	42	595	515	35	696	200	1259	20	100
BHR200	22	180L	320/4G	378	590	90	200	6	230	180	200	6	4	1109	580	325	530	705	42	595	515	35	709	200	1299	20	100
BHR200	30	200L	327/5G	454	590	90	200	6	230	180	200	6	4	1147	580	325	530	758	42	625	515	35	747	200	1352	20	100
BHR250	18,5	180M	329/5K	508	735	90	250	6	300	235	250	6	4	1261	730	440	680	665	42	710	710	45	761	250	1404	20	120
BHR250	22	180L	316/5K	527	735	90	250	6	300	235	250	6	4	1274	730	440	680	705	42	710	710	45	774	250	1444	20	120
BHR250	30	200L	315/5K	585	735	90	250	6	300	235	250	6	4	1312	730	440	680	758	42	740	710	45	812	250	1497	20	120
BHR250	37	225S	319/5K	639	735	90	250	6	300	235	250	6	4	1354	730	440	680	793	42	770	710	45	854	250	1532	20	120

6 POLES
 6 ПОЛЮСОВ
 6 POLI

Pump Насос Pompa	Motor Двигатель Motore	BGA	Weight Вес Peso	A	D	J	K	N	W	X	Y	Z	e	h	i	j	k	o	q*	r	s	t	u	w	x	y	
Type Тип Tipo	[kW]	Size Размер Grand.	Type Тип Tipo	[kg]	[mm]																						
BHR200	4	132M	326/3E	241	590	90	200	6	230	180	200	6	4	946	580	325	530	490	42	517	515	35	646	150	1084	20	100
BHR200	5,5	132M	326/3E	245	590	90	200	6	230	180	200	6	4	946	580	325	530	490	42	517	515	35	646	150	1084	20	100
BHR200	7,5	160M	322/3G	307	590	90	200	6	230	180	200	6	4	1027	580	325	530	627	42	576	515	35	677	175	1221	20	100
BHR200	11	160L	328/4G	316	590	90	200	6	230	180	200	6	4	1081	580	325	530	627	42	576	515	35	731	175	1221	20	100
BHR200	15	180L	320/4G	368	590	90	200	6	230	180	200	6	4	1109	580	325	530	705	42	595	515	35	709	200	1299	20	100
BHR250	5,5	132M	330/3I	386	735	90	250	6	300	235	250	6	4	1101	730	440	680	490	42	632	710	45	701	200	1229	20	120
BHR250	7,5	160M	321/4K	446	735	90	250	6	300	235	250	6	4	1187	730	440	680	627	42	691	710	45	687	250	1366	20	120
BHR250	11	160L	314/4K	452	735	90	250	6	300	235	250	6	4	1231	730	440	680	627	42	691	710	45	731	250	1366	20	120
BHR250	15	180L	316/5K	517	735	90	250	6	300	235	250	6	4	1274	730	440	680	705	42	710	710	45	774	250	1444	20	120

BGA = Base and coupling

BGA = Рама и муфта

BGA = Base e giunto

* = Indicatives values according to the type of motor installed.

* = Приблизит. значения в завис. от марки двигателя.

* = Valori indicativi in funzione della marca di motore utilizzato.

Flanges (UNI EN 1092-2)
 Фланцы (UNI EN 1092-2)
 Flange (UNI EN 1092-2)

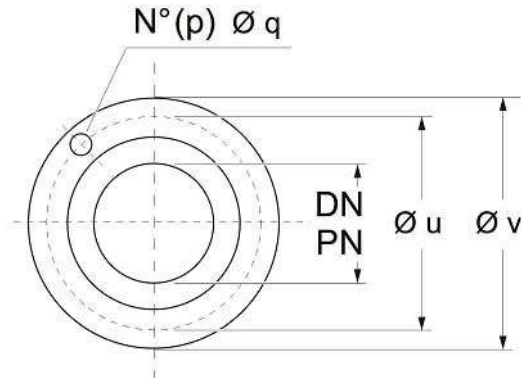

Port \varnothing \varnothing отверстия \varnothing Восса		Holes Отверстия Fori		$\varnothing u$	$\varnothing v$
DN [mm]	PN [bar]	p No	q \varnothing [mm]	[mm]	
200	6	8	18	280	320
250	6	12	18	335	375

Technical data
Технические данные
Dati tecnici

MEI = 0.4 for ESOB 1450

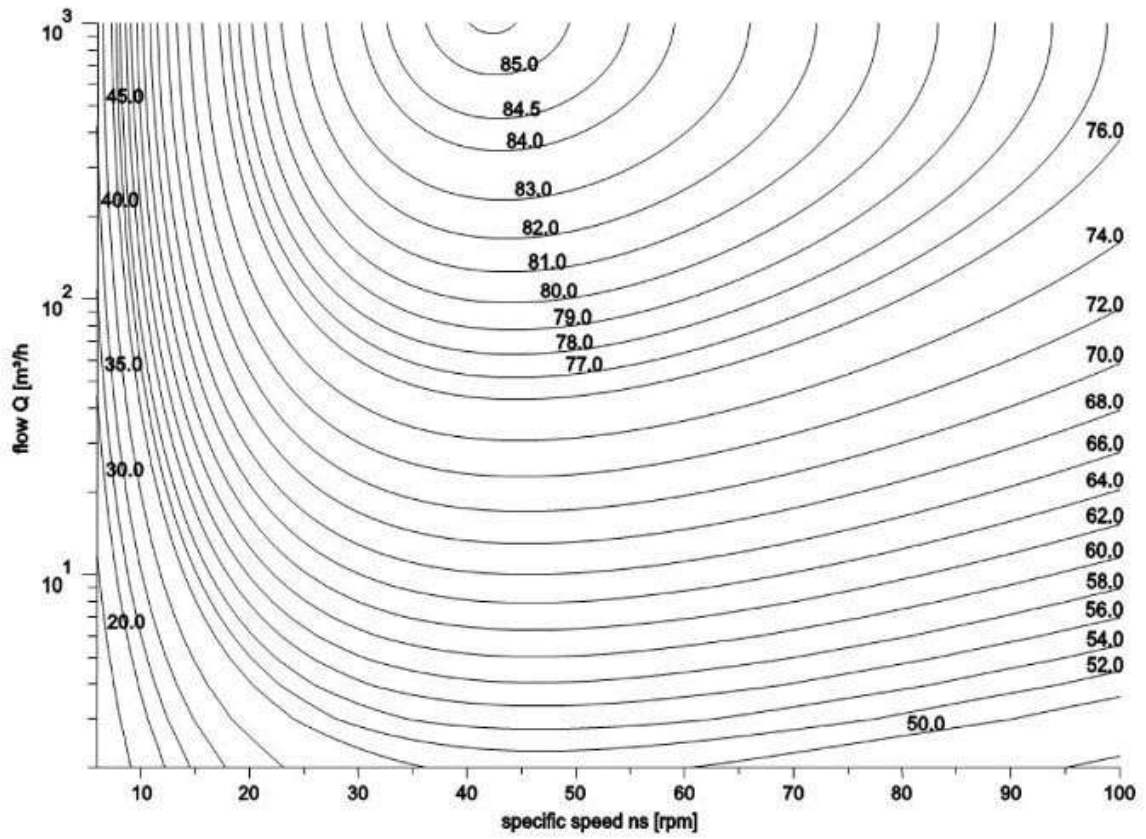

MEI = 0.4 for ESOB 2900 rpm

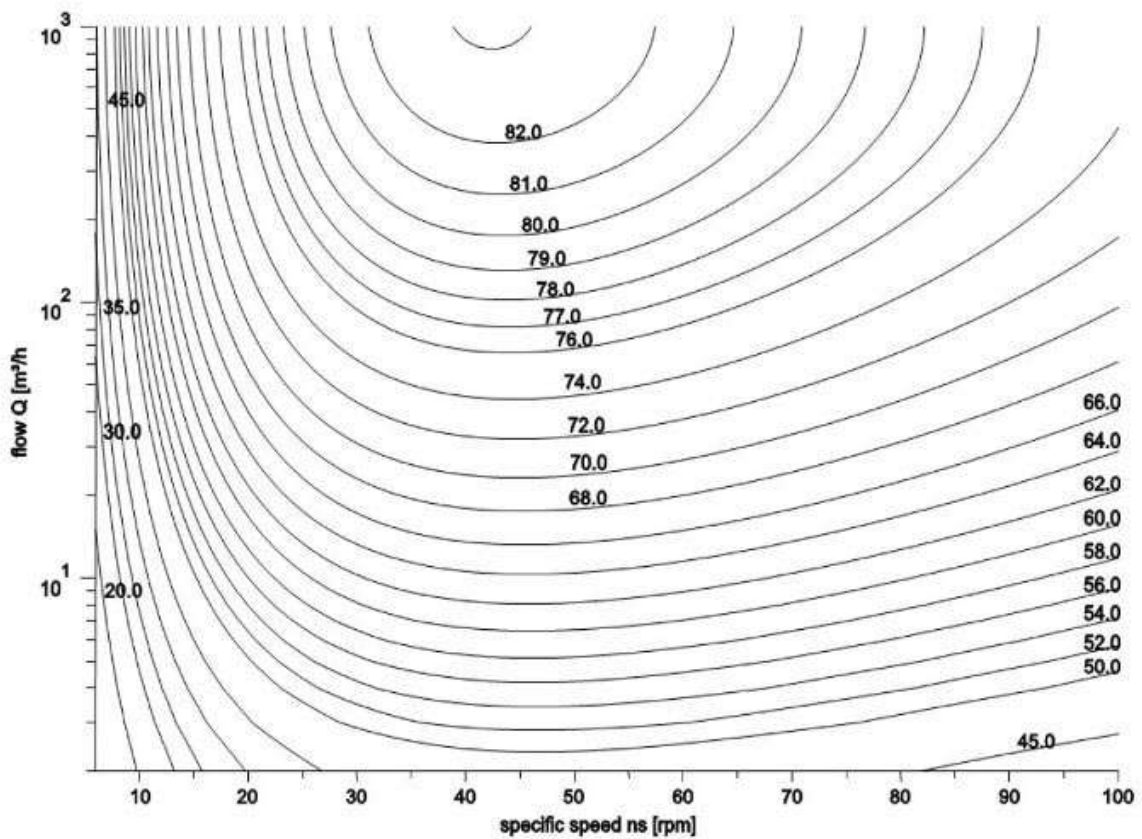

MEI = 0.7 for ESOB 1450 rpm

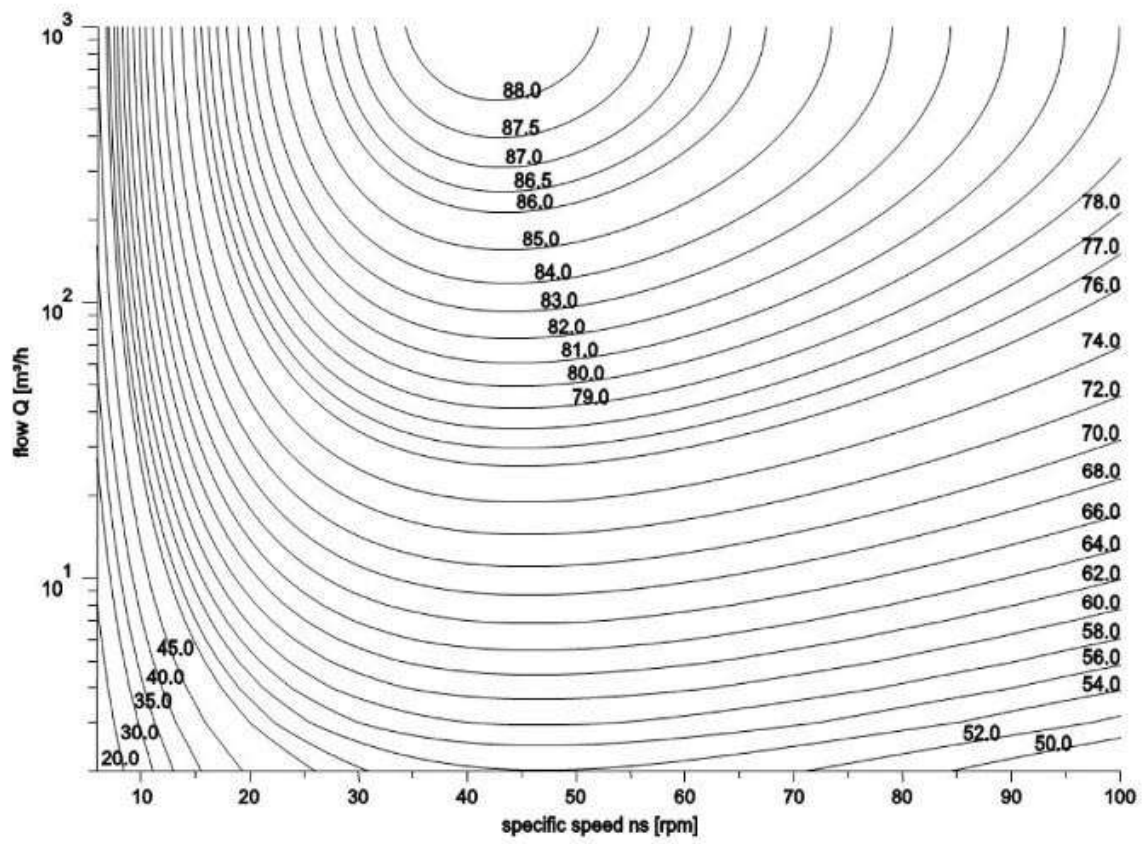

MEI = 0.7 for ESOB 2900rpm

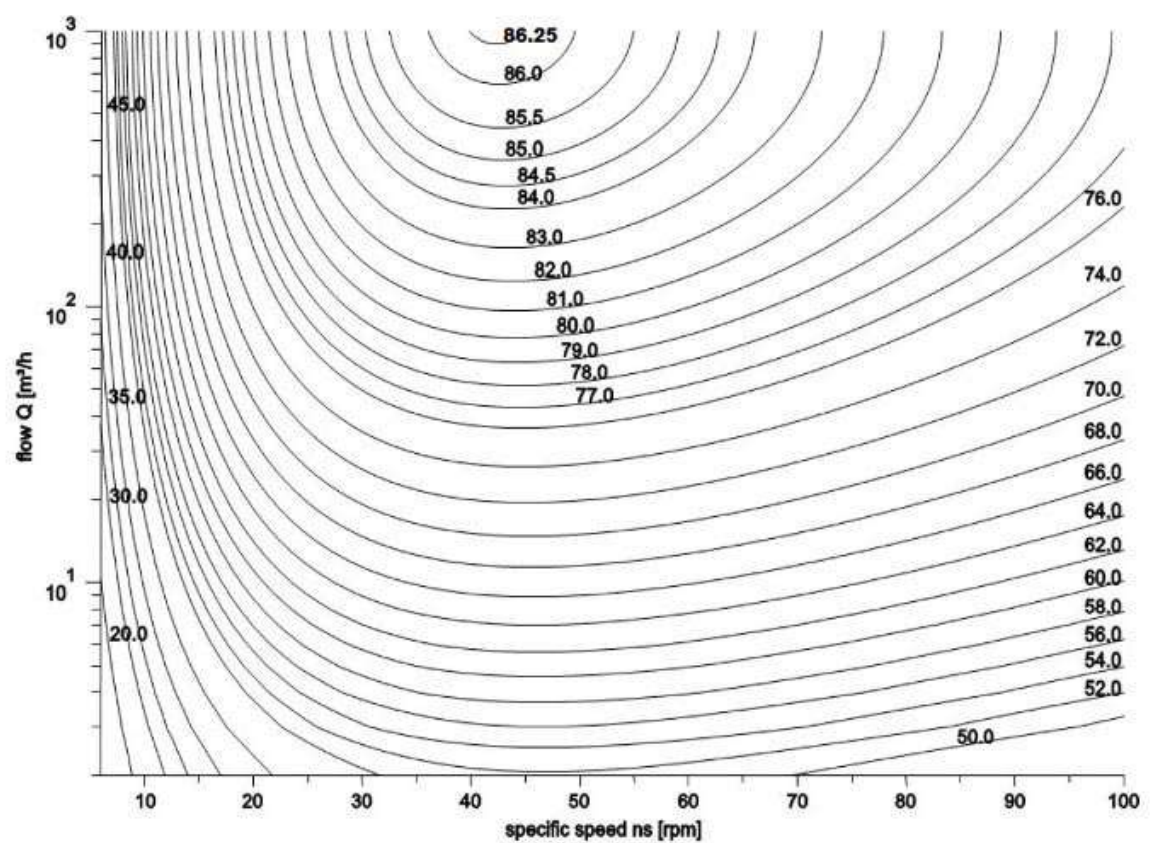

caprari

The dimensions have an indicative value. Executive drawing will be supplied on request upon order. CAPRARI S.p.A. reserves the right to make changes to improve its products at any time and without any notice

Размеры являются ориентировочными. Чертеж будет предоставлен по запросу при заказе. CAPRARI S.p.A. оставляет за собой право вносить изменения с целью улучшения своих продуктов в любое время и без предварительного уведомления.

Le dimensioni hanno valore indicativo. Il disegno esecutivo sarà fornito su richiesta in fase d'ordine.
CAPRARI S.p.A. si riserva facoltà di apportare modifiche atte a migliorare i propri prodotti in qualsiasi momento e senza preavviso alcuno.